



ICE-Trade s.a.

International Conveyor Equipment & Trading

Passage de la Poste 3-2
B-7700 Mouscron
Belgium

Tel. + 32.56.48 18 80

Fax + 32.56.48 18 88

info@ice-trade.com

www.ice-trade.com

ICE-Trade ® Rollen

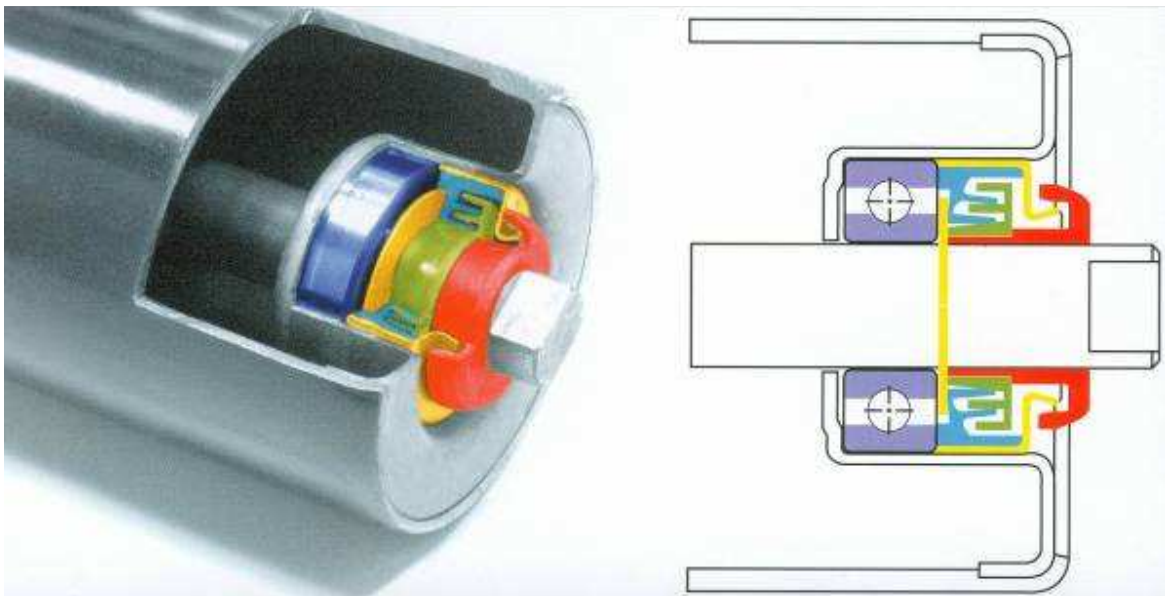

Eine Produktion von über 1 Million Rollen (Tragrollen) pro Jahr gemäß dem internationalen Standards (DIN und ISO).

Die Rollen sind mit Hilfe von einem Doppel-Labyrinth montiert und besitzen eine spezielle Spritzwasserableitung, um die Kugellager gegen äußere Einflüsse zu schützen.

Auf Wunsch werden die Rollen mit 2RS-Kugellagern ausgestattet, um eine längere Lebensdauer der Rollen zu erzielen

Achsen- und Zylinder-Material werden dem DIN-Standard übereinstimmend produziert.

Normalerweise werden die Rollen mit einer Antirostbeschichtung lackiert.
Auf Wunsch können die Rollen auch Pulverbeschichtet werden.

Rollen Typ MSP, gemäß DIN 15207

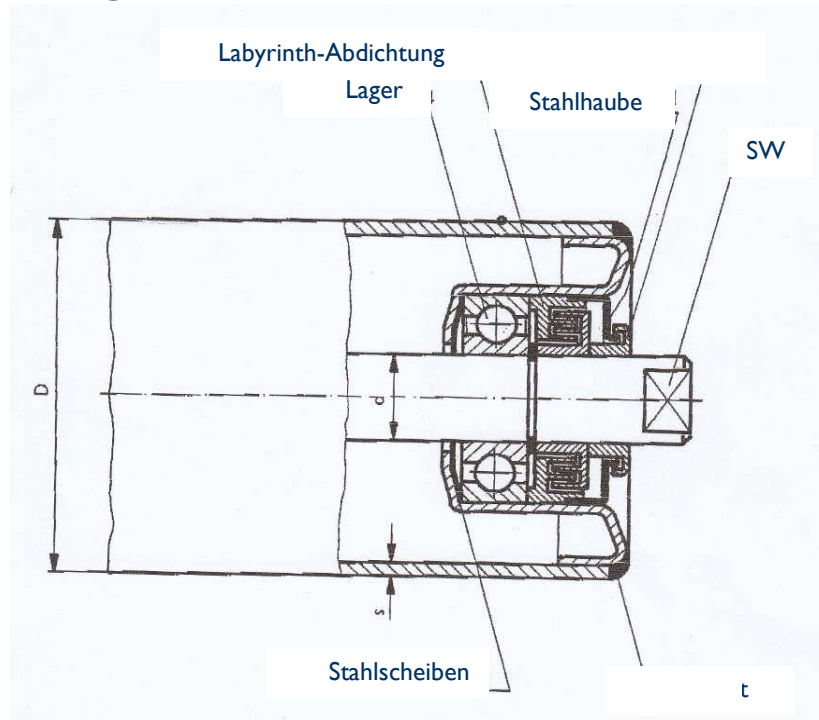

Konstruktion von MSP-Rollen

- Präzisionsrollenrohr
- Lagergehäuse, geschweißt
- Lagersitz, kalibriert
- Präzisionskugellager
- Stahlscheiben hinter dem Lager
- Labyrinth-Abdichtung
- Stahlhaube mit Spritzwasserableitung
- Wartungsfrei

Rohr und Achsen Abmessungen

D	51	63,5	80	88,9	108	133	159
d	20	20	20	20/25/30	20/25/30	20/25/30	20/25/30
s	3,2	2,9	2,0	2,9	3,2	4,0	4,5

Rollenabmessungen gemäß DIN 15207

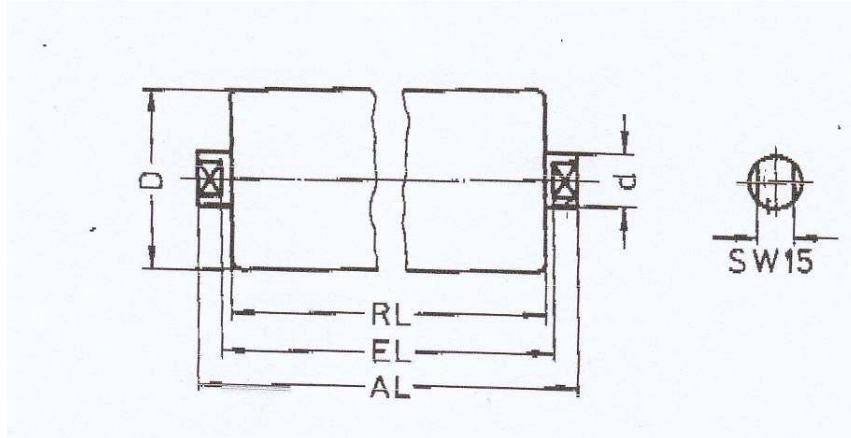

Oberrollen Gurtbreite

2 er Muldung	3 er Muldung	RL	EL	AL
	400	165	171	191
300	500	200	206	226
400	650	250	256	276
500	800	315	321	341
650	1000	380	386	406
800	1200	465	471	491

Unterrollen

Gurtbreite	RL	EL	AL
300	400	406	432
400	500	506	532
500	600	606	632
650	750	756	782
800	950	956	982
1000	1150	1156	1182
1200	1400	1406	1432

Rollen mit Außengewinde oder Innengewinde, Sonderanfertigung !

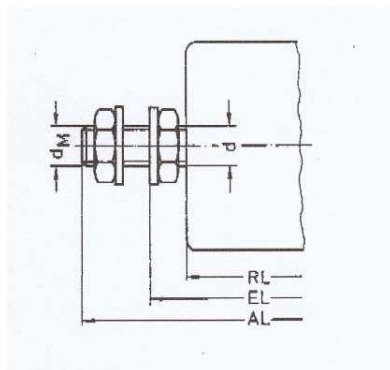

Gewindelänge

d/dM	M10	M12	M16	M20	M24	M30
20	28	30	35	40	-	-
25	-	-	35	40	50	-
30	-	-	-	40	50	60

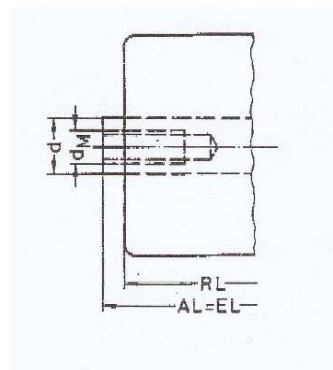

Gewindetiefe

d/dM	M10	M12	M16	M20
20	28	30	-	-
25	-	30	35	-
30	-	-	35	40

Achse Ausführungen

Typ A sind Standardachsen (auf Lager). Die Anderen werden nach Spezifikation hergestellt.

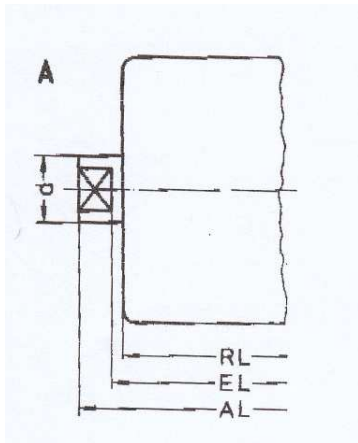

Schlüsselweite (SW)

d	20	25	30
SW	14/15	18	22

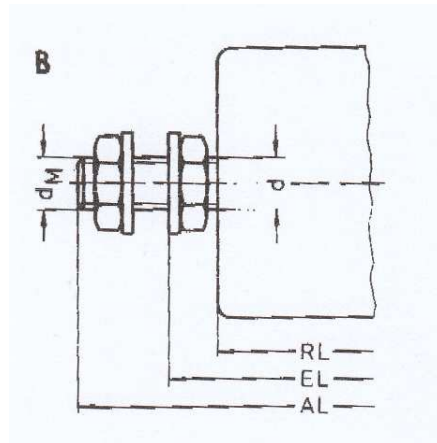

Gewindelänge

d/dM	M10	M12	M16	M20	M24	M30
20	28	30	35	40	-	-
25	-	-	35	40	50	-
30	-	-	-	40	50	60

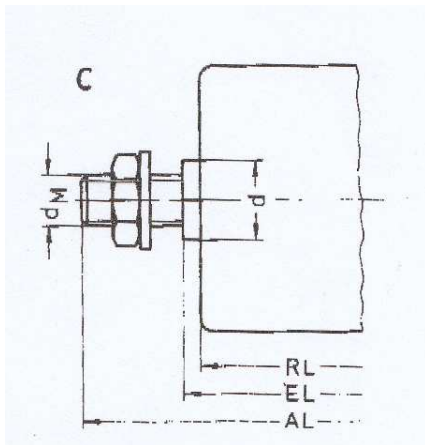

Gewindelänge

d/dM	M10	M12	M16	M20	M24	M30
20	20	25	30	30	-	-
25	-	-	30	30	35	-
30	-	-	-	30	35	40

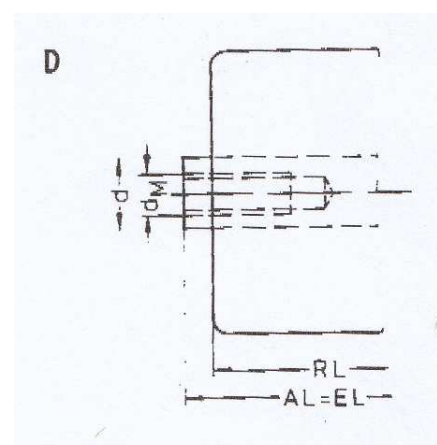

Gewindetiefe

d/dM	M10	M12	M16	M20
20	28	30	-	-
25	-	30	35	-
30	-	-	35	40

Pufferringe

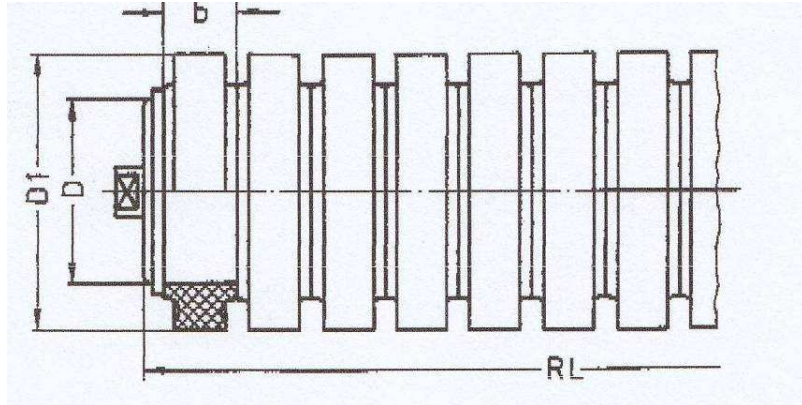

Pufferringe pro Rolle

d	DI	B
63,5	88,9	25
63,5	108	30
88,9	133	35
88,9	159	35
108	159	40

RL/b	25	30	35	40
200	7	6	5	4
250	9	8	7	6
315	12	10	8	7
380	15	12	10	9
465	18	15	12	11

Stützringe

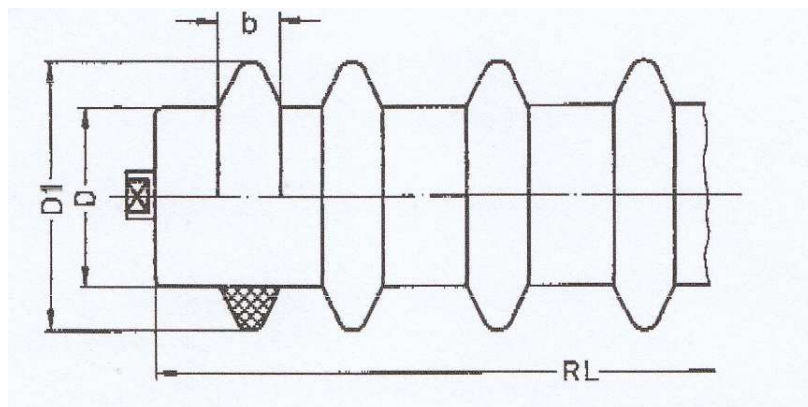

Stützringe pro Rolle

d	DI	B
63,5	108	25
88,9	133	30
108	159	35

B W	Nummer
400	5
500	6
650	7
800	8
1000	9
1200	10

Andere Konfiguration und Abmessungen von Gummiringen sind auf Wunsch erhältlich !

Muldungs Station, 2 Rollen, Typ 62/80/100

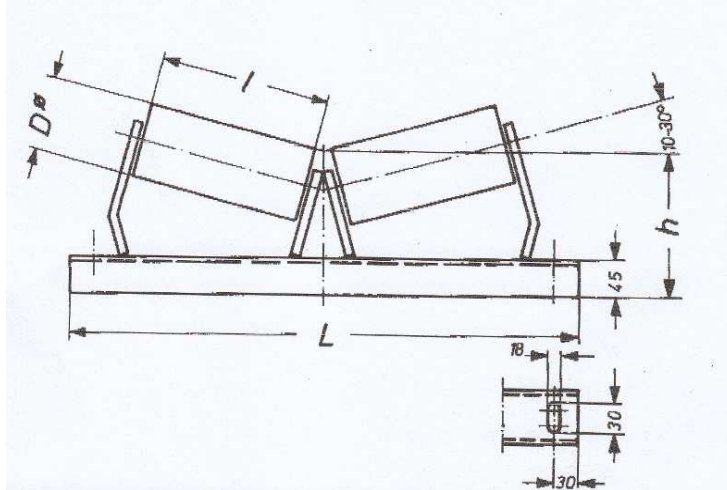

Gurtbreite	L	h	D	l
300	600	178	63,5/80/89	200
400	700	178	63,5/80/89	250
500	800	178	63,5/80/89	315
650	950	178	80/89	380

Muldungs Station, 3 Rollen, Typ 62/80/100

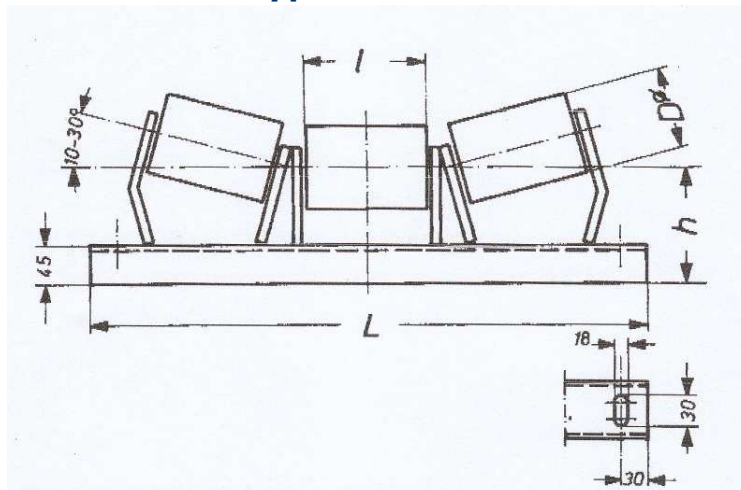

Gurtbreite	L	h	D	l
400	700	125	63,5/80/89/108	165
500	800	125	63,5/80/89/108	200
650	950	125	63,5/80/89/108	250
800	1150	125	63,5/80/89/108	315
1000	1350	125	80/89/108	380

Andere Abmessungen sind auf Wunsch erhältlich. Muldungs Stationen sind entweder feuerverzinkt oder mit einer Antirostbeschichtung lackiert.

Rücklauf-Rollenhalter

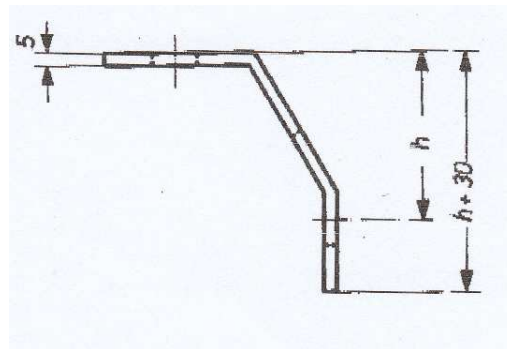
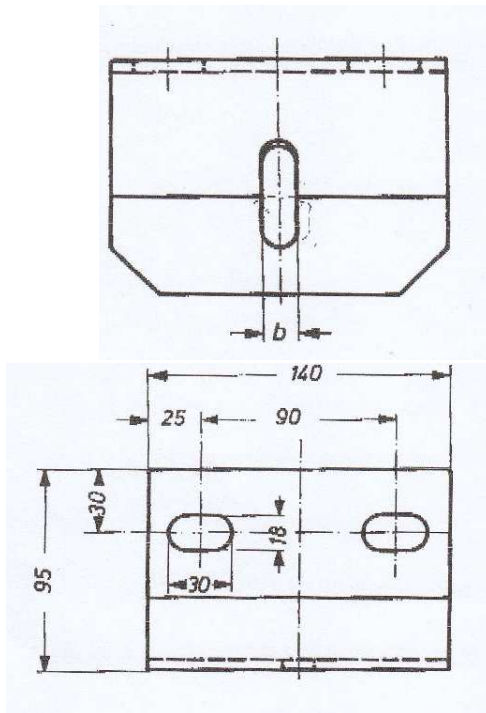

Rollen ø	h	b
63,5 / 80 / 89 / 108	70	16
133 / 159	100	16

Flachgurt-Rollenhalter

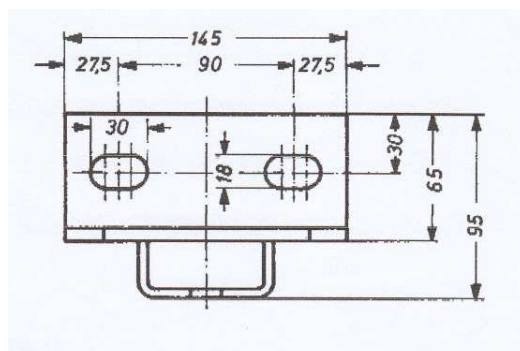
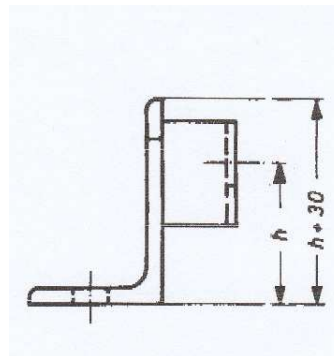
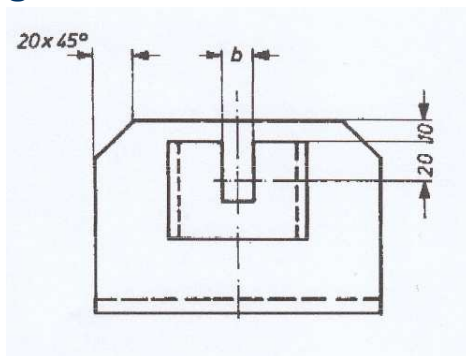

Rollen ø	h	b
63,5 / 80 / 89 / 108	70	13 / 15 / 16
133 / 159	100	16

Seitenführungsrollen

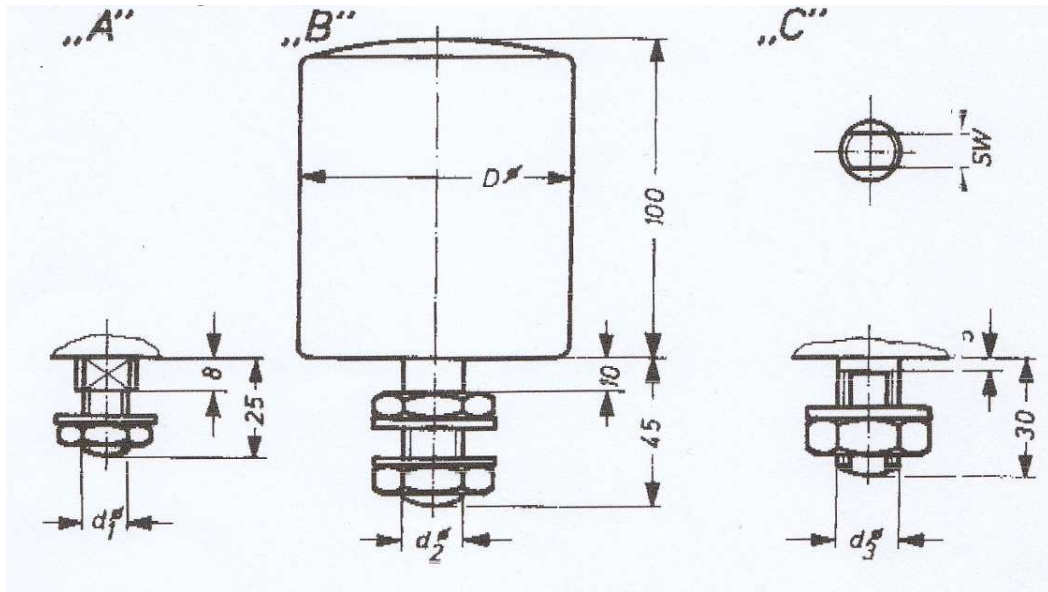

Roller type	D	d1	d2	d3	SW
GST	63,5	M16	M20	M20	15
GST	80	M16	M20	M20	15
GST	89	M16	M20	M20	15

Führungsscheiben

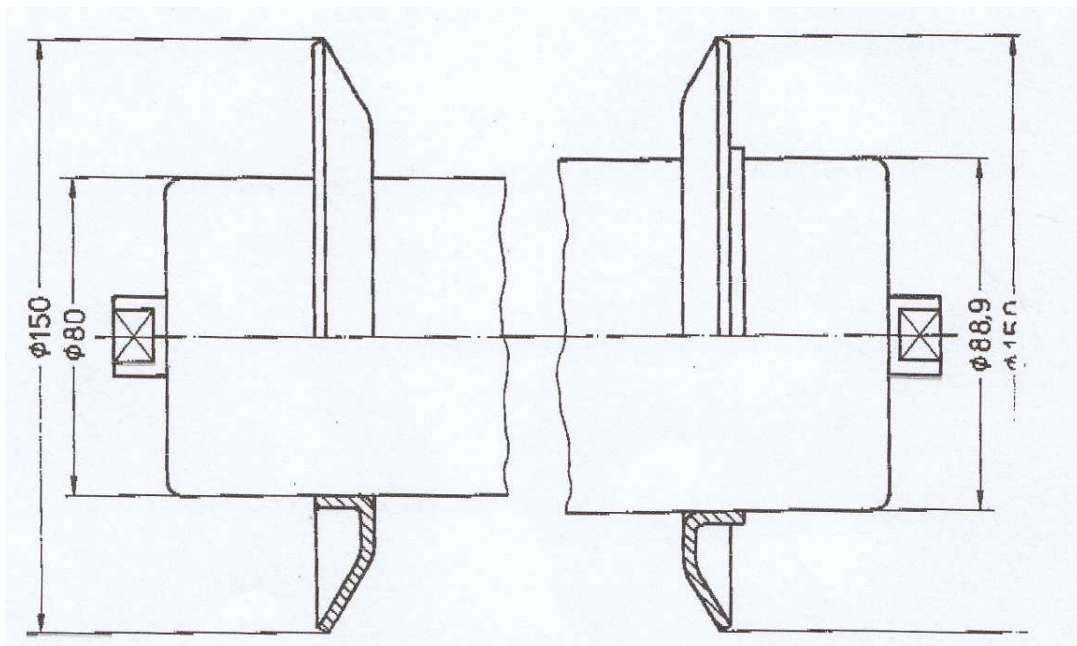

Material: Stahl

Rollen: Typ LA

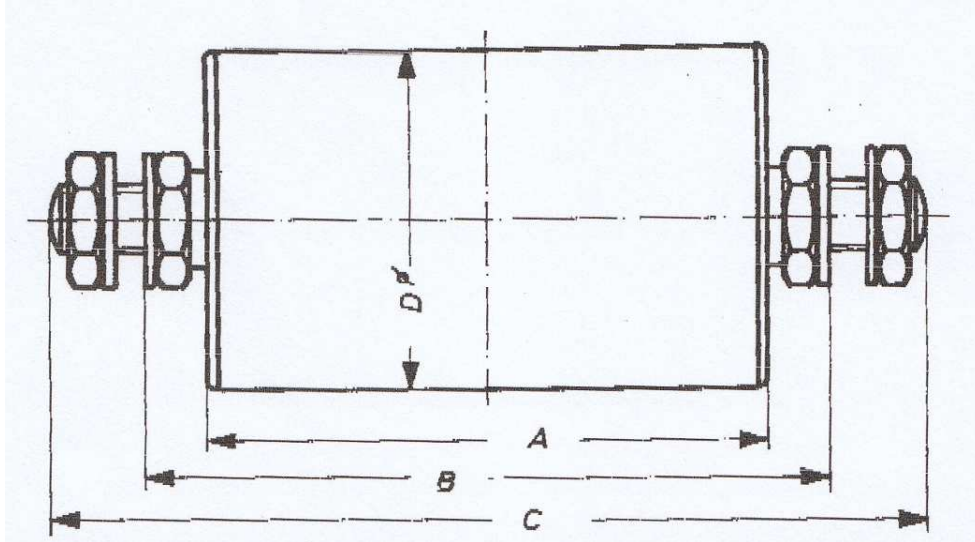

Rohr \varnothing	Achse \varnothing	A	B	C
50 oder 60	M10 M12 M14	100	123	180
		150	173	230
		200	223	280
		250	273	330
		300	323	380
		350	373	430
		400	423	480
		450	473	530
		500	523	580
		550	573	630
		600	623	680
		700	723	780
800	823	880		

Rollen: Typ LD

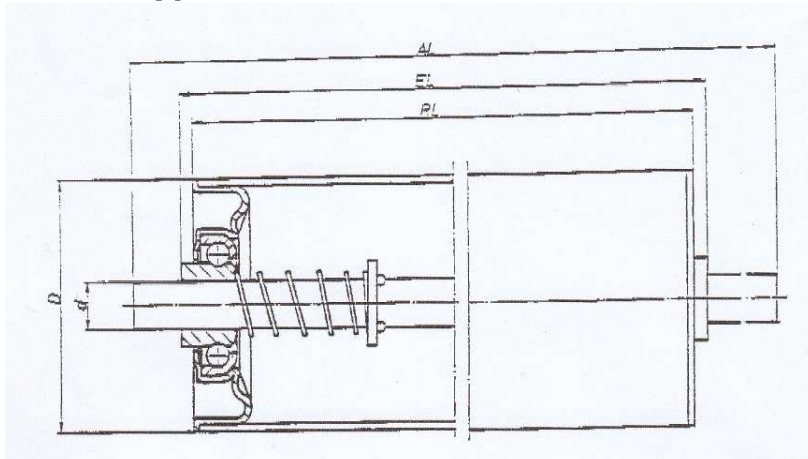

Typ LD, Zylinder aus
Invarisiert, \varnothing 50 mm.
8, 10 oder 12 mm.
mige Lager,
sfrei.



ICE-Trade s.a.
International Conveyor Equipment & Trading

Tel. + 32.56.48 18 80
Fax + 32.56.48 18 88
info@ice-trade.com
www.ice-trade.com



Rollen Typ LD in
verschiedenen
Ausführungen.

Produktion von PE-
Rollen



Mecaflex-Rollen



Mecaflex-Girlanden wurden
speziell für die Malzindustrie
entwickelt: hohe Feuchtigkeit,
viel Staub, geringe
Gurtgeschwindigkeit und
gelegentliches Laufen.

Keine Kugellagerung, die
Tragkugeln sind aus Graphit, in
den Größen 68 und 93 mm.
Endklemmen und Kabel:
rostfreier Stahl (304).

Haben Sie Fragen, rufen sie uns einfach an.